



# LAKESIDE FLOOD SOLUTIONS

## LFS Barrera Anti-Inundaciones Modular Aluminio Anodizado



### FICHA TÉCNICA



ENVIRONMENT  
AGENCY

Approved for use on EA 2018 Framework





**LAKESIDE**  
FLOOD SOLUTIONS

## LFS Barrera Anti-Inundaciones Modular Aluminio Anodizado

El sistema líder contra inundaciones  
Canal en U en la base hecho a medida  
Cero filtraciones

### Specification:

- Postes de Aluminio Anodizado 6063 T5 con sellado EPDM Waterproof
- Módulos de Aluminio Anodizado 6063 T5 con sellado EVA Waterproof
- Canal en U en la base de Acero Inoxidable S.S. 304 con sellado EPDM Waterproof
- Cubierta de Aluminio Anodizado 6063 T5 para el canal en U
- Sistema validado por la normativa British Standard BS 851188

## FICHA TÉCNICA

### Producto Único:

- Aluminio Anodizado; material robusto y ligero por lo que es fácil de montar y desmontar por el cliente sin necesidad de ayuda.
- User-friendly; no se necesitan herramientas para montarlo y desmontarlo, el cliente lo puede hacer en cuestión de minutos.
- Canal en U en la base, garantiza un sellado óptimo. Opción con Goma EPDM en la base también disponible.
- Acabado Anodizado, maintenance-free.
- Lleva años usándose en inundaciones reales sin incidencias.
- Diseñado para que dure 50+ años.
- Apto para todo tipo de construcciones: residencias particulares, comercios, naves industriales...



RESIDENCIAL

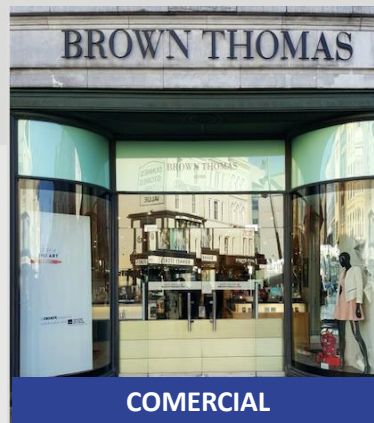

COMERCIAL



INDUSTRIAL



INFRASTRUCTURAS ELECTRICAS, GAS O AGUA



01792 561117

[sales@lakesidefloodsolutions.co.uk](mailto:sales@lakesidefloodsolutions.co.uk)

Bruce Road, Fforestfach Industrial Estate, Swansea SA5 4HS



[www.lakesidefloodsolutions.co.uk](http://www.lakesidefloodsolutions.co.uk)



**LAKESIDE**  
FLOOD SOLUTIONS

**FICHA TÉCNICA**

**GA Drawings Disponible**

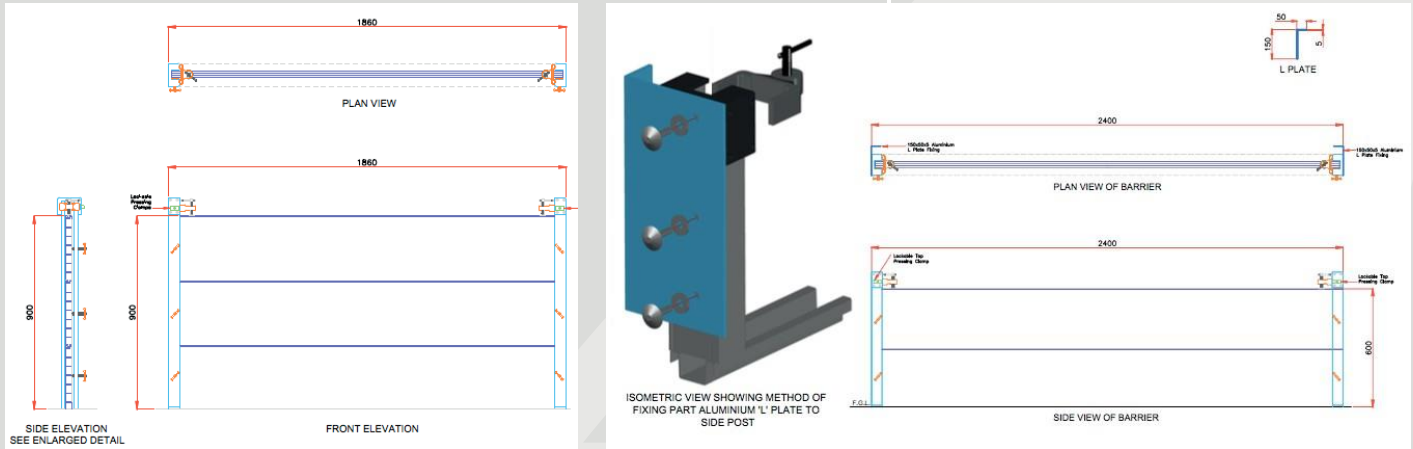

**Accesorios Extra**



**MECANISMOS DE BLOQUEO**



**CUBIERTAS**



**POWER COATING - PINTURA**



**ESTANTERIAS A**



**ESTANTERIAS B**



**CONTROL DE STOCK**



01792 561117  
sales@lakesidefloodsolutions.co.uk  
Bruce Road, Fforestfach Industrial Estate, Swansea SA5 4HS



www.lakesidefloodsolutions.co.uk